



FOTON



*AUMARK S*



***AUMARK S 916***

**FOTON****AUMARK S**

## Especificações Técnicas

<b>Motor</b>	Fabricante/ Modelo	Cummins F3.8 (Proconve P8)	
	Potência Líq. máxima -cv / rpm (*)	160 cv a 2.600 rpm	
	Torque máximo -Nm/ rpm (*)	500 Nm a 1.100-1.900 rpm	
	Tipo / Nº de cilindros	Diesel - 4 cilindros em linha	
	Sistema de injeção	Injeção Eletrônica - Common Rail	
	Cilindrada total (cm <sup>3</sup> )	3.760 cm <sup>3</sup>	
<b>Transmissão</b>	Fabricante / Modelo	ZF / 6S558	
	Acionamento	Manual / Mecânico	
	Quantidade de marchas	6 (seis) marchas à frente e 1 (uma) marcha à ré	
	Relação de transmissão	1ª marcha	6,198:1
		2ª marcha	3,287:1
		3ª marcha	2,025:1
		4ª marcha	1,371:1
		5ª marcha	1,0:1
6ª marcha		0,78:1	
Marcha a ré	5,681:1		
<b>Freios]</b>	De serviço	A ar, tambor nas rodas dianteiras e traseiras com ABS + ASR + ESC	
	De estacionamento	A ar com molas acumuladoras	
	Freio Motor	ETV	
<b>Embreagem</b>	Acionamento	Hidráulico servo assistido	
	Tipo	Disco simples a seco, com platô acionado por mola diafragma	
	Diâmetro do disco (mm)	362 mm	
<b>Eixo</b>	Dianteiro	Capacidade	6.000 kg
		Relação de redução	4.33
	Traseiro	Capacidade	3.000 kg (Viga perfil "I")
<b>Sistema Elétrico</b>	Tensão nominal	24 V	
	Bateria (Unidade/Ah/V)	2 x (100 Ah / 12V / 750 A)	
	Alternador (A/V)	90A / 28V	
<b>Suspensão</b>	Dianteira	Molas	Feixe de molas parabólicas
		Quantidade de lâminas	3
		Amortecedores	Telescópicos hidráulicos de dupla ação com barra estabilizadora
	Traseira	Molas	Feixe de molas parabólicas
		Quantidade de lâminas	4+2
		Amortecedores	Telescópicos hidráulicos de dupla ação com barra estabilizadora
<b>Rodas e Pneus</b>	Material da roda	Aço	
	Dimensões (Polegadas)	17,5" x 6"	
	Pneus	215/75R17,5 14PR	
<b>Abastecimento</b>	Material do tanque	Alumínio	
	Capacidade (L)	160L	
	Capacidade Arla32 (L)	30 L	
<b>Direção</b>	Acionamento	Hidráulico	
	Tipo	Esferas recirculantes	
<b>Garantia</b>	Veículo completo*	1 ano sem limite de km	
	Motor e câmbio*	3 ano sem limite de km	

**FOTON****AUMARK S**

Versão		AumarkS 916
	Tanque (L)	160
	Peso em ordem de marcha	2.979
Limite de Carga	Eixo dianteiro - Técnico	3.500
	Eixo traseiro - Técnico	6.300
	Peso bruto total (PBT) - Legal	9.000
	Peso bruto total (PBT) - Técnico	9.800
	Carga útil + carroceria	6.021
	Peso bruto combinado (PBTC)	12.000
	Capacidade máxima de tração	12.000
Dimensões	A - Comprimento total (mm)	6.920
	B - Largura máxima dianteira (mm)	2.136
	C - Altura (mm)	2.280
	D - Distância entre-eixos (mm)	3.800
	E - Largura máxima traseira (mm)	2.075
	F - Balanço dianteiro (mm)	1.110
	G - Balanço traseiro (mm)	2.010
	H - Distância do solo (mm)	190
	I - Bitola dianteira (mm)	1.750
	J - Bitola traseira (mm)	1.615
	K - Comprimento plataforma de carga (mm)	5.140

Obs.: Os pesos podem sofrer alterações devido aos itens opcionais. Tolerância + ou -3%. (Referência NBR ISO 1176)

Dados Técnicos sujeitos a alterações sem aviso prévio. Imagens meramente ilustrativas. Ed. 1-08/2025

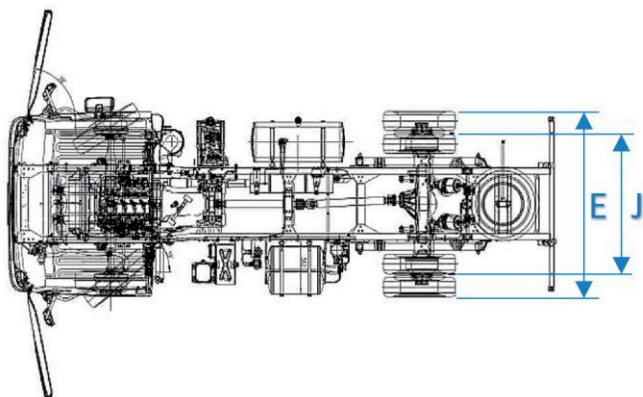
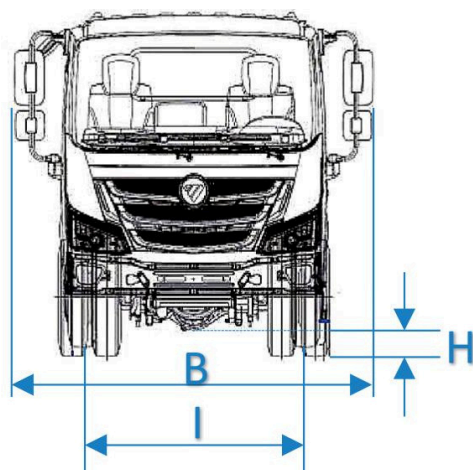
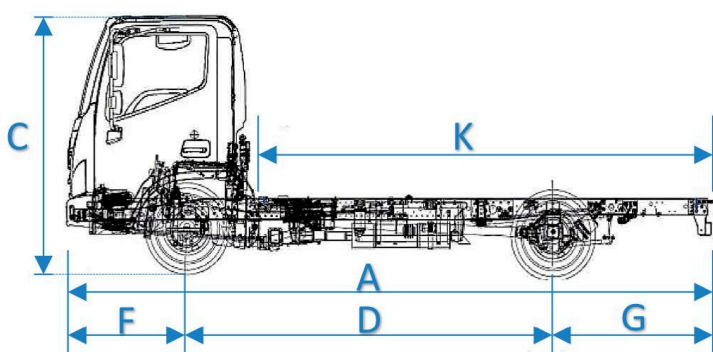

## Itens de série

- ✓ Sistema de Freios Antibloqueio (ABS)
- ✓ Controle Eletrônico de Estabilidade (ESC)
- ✓ Controle de Tração (ASR)
- ✓ Luz de Farol diurna (DRL)
- ✓ Controle de cruzeiro
- ✓ Banco do condutor com amortecimento
- ✓ Vidros elétricos
- ✓ Volante multifuncional
- ✓ Freio dianteiro e traseiro a tambor
- ✓ Barra estabilizadora dianteira e traseira
- ✓ Defletor de ar
- ✓ MP3 + Bluetooth
- ✓ Sirene de marcha ré
- ✓ Sensor de marcha ré
- ✓ Ar condicionado eletrônico

MAIORES INFORMAÇÕES

(21) 2104-0300

Av. Brasil 13.385 - Penha - Rio de Janeiro - RJ

www.amecrio.com.br



FOTON



AUMARK S



# AUMARK S 916

Mais eficiência e robustez em sua jornada

Fotos meramente ilustrativas. A Foton reserva-se o direito de alterar as especificações e os desenhos de seus produtos a qualquer tempo ou mesmo descontinuar-los, independentemente de aviso ou comunicação e sem incorrer em obrigações ou responsabilidades de qualquer espécie. Alguns equipamentos, cores externas e revestimentos internos descritos nas fotos e nos textos são opcionais e podem ou não estar disponíveis em algumas versões apresentadas na publicação deste catálogo (06/2025). Consulte a disponibilidade dos acessórios originais. Use sempre o cinto de segurança.

GARANTIA de 3 anos, sendo 1 ano para o veículo completo e mais dois anos para motor e câmbio. Consulte o manual do proprietário e o manual de garantia.

Amec Veículos - Av. Brasil 13.385 - Penha - Rio de Janeiro/RJ

Telefone e Whatsapp: (21) 2104-0300 - [www.amecrio.com.br](http://www.amecrio.com.br)

**Desacelere, seu bem maior é a vida! Respeite os limites de velocidade.**